



FIAT PANDA 2003 →

FIAT 500 2007 →

Ref : FIT010

Nº de homologación.
Approval number.
Número d'homologation.
Nº di Omologazione.
Zulassungs-Nr.

e13 00-1595

Peso máximo remolcable.
Max. trailer weight.
Poids tractable maxi.
Peso massimo rimorchiabile.
Zulässige Zuglast.

 **1000 kg.**

Carga vertical máxima.Max.
Nose weight.
Charge verticale maxi.
Carica verticale massima.
Zulässige Stützlast.

 **S = 60 kg.**

Valor "D".
"D" value.
Valeur "D".
Valore D.
Wert D.

D 5,55 kN

Par de apriete para los tornillos.
Tightening torque for screws.
Couple de serrage.
Forza di stretta per le viti.
Anziehmoment für die Schrauben.

mm	8	10	12	14	16
Nm	25	55	85	135	200

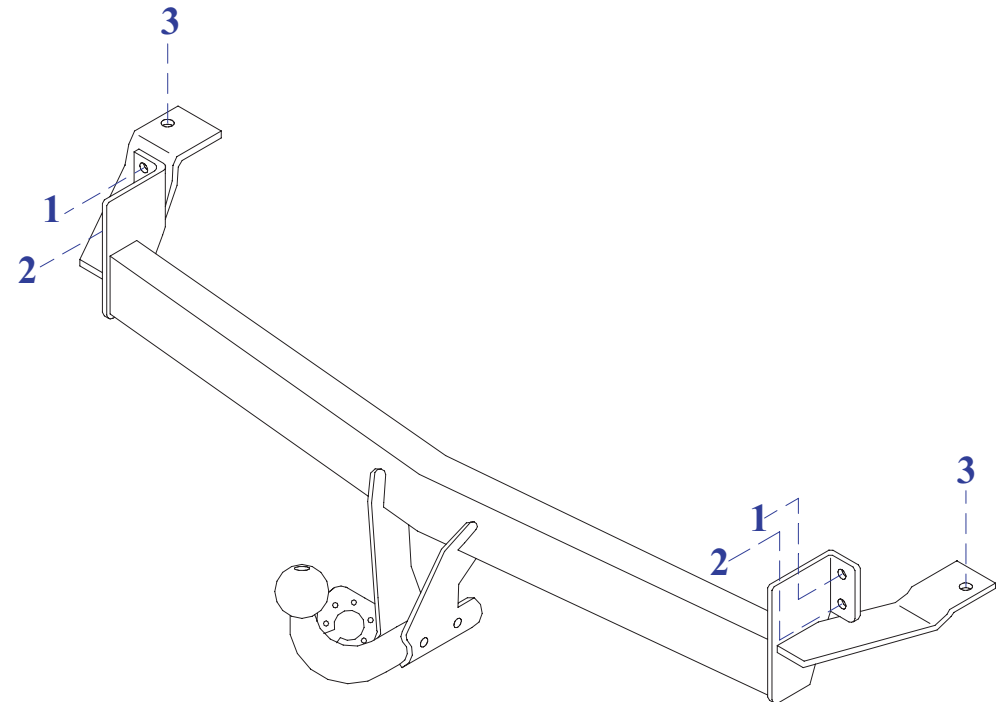

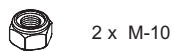

2 x M-10



1x 10 x 65 (8.8)
1x 10 x 70 (8.8)

Elementos de unión de la bola
Fixing items of the coupling head
Elements de fixation de la boule
Elementi di unione della sfera
Befestigungselemente der Kugel

Elementos que se aportan
Provided items
Elements joints
Elementi che si forniscono
Zum Lieferumfang gehörendes Material



2 x M8 x 35 (8.8)
2 x M12 x 40 (8.8)



6 x Ø 8 mm.

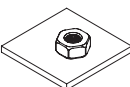

2 x 80 x 30



4 x M8
2 x M12



2 x Ø12 mm.



2 x Arandelas adhesivas

E INSTRUCCIONES DE MONTAJE

- Desmontar el paragolpes. Quitar el remache de la protección anticálorica del tubo de escape y hacer un orificio para que coincida con el punto 3 del lado izquierdo.
- Con ayuda de las arandelas adhesivas, colocar las tuercas M12 en la chapa 80 x 30 suministradas.
- Introducir por los orificios del chasis coincidentes con los puntos 3 las chapas 80 x 30 con tuerca M12.
- Quitar las tuercas del refuerzo interior del paragolpes coincidentes con los puntos 1.
- Colocar el enganche sujetando sobre los puntos 1 mediante tuercas M8 y arandelas planas de 8 mm.
- Sujetar sobre los puntos 2 mediante tornillos M8x35, arandelas planas (por ambos lados) y tuercas M8.
- Sujetar los puntos 3 mediante tornillos M12x40 y aros elásticos de 12 mm.
- Apretar todos los tornillos según el par de apriete correspondiente. (Es recomendable revisar el par de apriete después de los primeros 1000 km. de uso).
- Volver a colocar el paragolpes.

Nota: Enganches y Remolques Aragón, S.L., no asumirá ningún tipo de responsabilidad por daños causados por un uso imprudente

GB FITTING INSTRUCTIONS

- Dismantle the bumper. Remove the rivet from the anticorrosive protection from the exhaust and make a hole to coincide with point 3 from left side.
- Introduce through the chassis holds coinciding with points 3 plates 80x30 with welded nut.
- Remove the nuts with base from the inside bumper reinforcement coinciding with points 1.
- Place towbar fixing at points 1 using M8 nuts and 8 mm flat washers.
- Fix at points 2 using M8x35 bolts, flat washers (to both sides) and M8 nuts.
- Fix at points 3 using M12x40 bolts and 12 mm spring washers.
- Tighten all the bolts according to the recommended tightening moments. Retighten all the bolts after the first 1000 km. of towing.
- Replace the bumper.

Nota: Enganches y Remolques Aragón, S.L., can't be held responsible for any defect or damage caused by fault or by any injudicious use.



F

NOTICES DE MONTAGE

1. Démonter le parechocs. Enlever le remache de la protection anticalorique du pôt d'échappement et faire une orifice qui coincide avec le point 3 du côté gauche.
2. Introduire par les orifices du chassis coincidant avec les points 3. Le plates 80x30 avec l'écrou soudées.
3. Enlever les écrous de renforcement interieur du parechocs coincidant avec les points 1.
4. Placer l'attelage en fixant sur les points 1 à l'aide des écrous M8 et des rondelles plates de 8mm.
5. Fixer sur les points 2 à l'aide des vis M8x35, des rondelles plates (pour les deux côtés) et des écrous M8.
6. Fixer les points 3 à l'aide des vis M12x40 et des rondelles freins de 12 mm.
7. Serrer selon le couple de serrage correspondant après les 1000 premiers kilometres environ d'utilisation. Il est conseillé de contrôler le couple de serrage.
8. Remonter les parechocs.

Nota: Enganches y Remolques Aragón, S.L., n'est pas responsable des dommages causés par une mauvaise utilisation.

I

ISTRUZIONI DI MONTAGGIO

1. Smontare il paraurti. Togliere il rivetto della protezione antitermica del tubo di scappamento e fare un foro affinché coincida con il punto 3 del lato sinistro.
2. Introdurre attraverso i fori del chassis coincidenti con i punti 3 i distanziali 80 x 30 con dado saldato.
3. Togliere i dadi del rinforzo interno del paraurti coincidenti con i punti 1.
4. Collocare il gancio fissandolo sui punti 1 per mezzo di dadi M8 e rondelle piane di 8 mm.
5. Fissare sui punti 2 per mezzo di viti M8x35, rondelle piane (su entrambi i lati) e dadi M8.
6. Fissare i punti 3 per mezzo di viti M12x40 e rondelle elastiche di 12 mm.
7. Stringere la bulloneria applicando la forza di stretta corrispondente e ricollocare il paraurti. (È necessario controllare il perfetto serraggio della bulloneria dopo aver percorso i primi 1.000 km. di traino).
8. Ricollocare il paraurti.

Nota: Ganci e Rimorchi Aragona, S.L. non assumerà nessun tipo di responsabilità per danni causati da un uso imprudente.

D

ANLEITUNGEN FÜR DIE MONTAGE

1. Den Stobfänger demontieren. Die Niete des Wärmeschutzes des Auspuffrohres entfernen und ein Loch bohren, damit sie mit Punkt 3 an der linken Seite zusammenfällt.
2. Durch die Löcher im Fahrgestell, die mit den Punkten 3 zusammenfallen, die Bleche 80 x 30 mit geschweißter Mutter führen.
3. Die Muttern der inneren Versteifung des Stöbfängers, die mit den Punkten 1 zusammenfallen, entfernen.
4. Die Kuppelvorrichtung anbringen, indem man sie auf den Punkten 1 mit Muttern M8 und flachen U-Scheiben von 8 mm befestigt.
5. Auf den Punkten 2 mit Schrauben M8x35, flachen U-Scheiben (auf beiden Seiten) und Muttern M8 befestigen.
6. Die Punkte 3 mit Schrauben M12x40 und elastischen Ringen von 12 mm befestigen..
7. Alle Schraubverbindungen mit dem jeweils entsprechenden Anziehmoment festziehen. (Es wird empfohlen, das Anziehmoment nach den ersten 1000 gefahrenen Kilometern zu überprüfen und ggfls. nachzuziehen).
8. Den Stobfänger wieder aufsetzen.

Hinweis: Enganches y Remolques Aragón, S.L. übernimmt keine Haftung für durch unsachgemäße Verwendung der Anhängerkupplung entstehende Schäden.



FIAT PANDA (2003 →)