Fitting instructions

Make : Jeep

Grand Cherokee; 1993 - 1999

Type : 2477

Permanently

linked to

quality

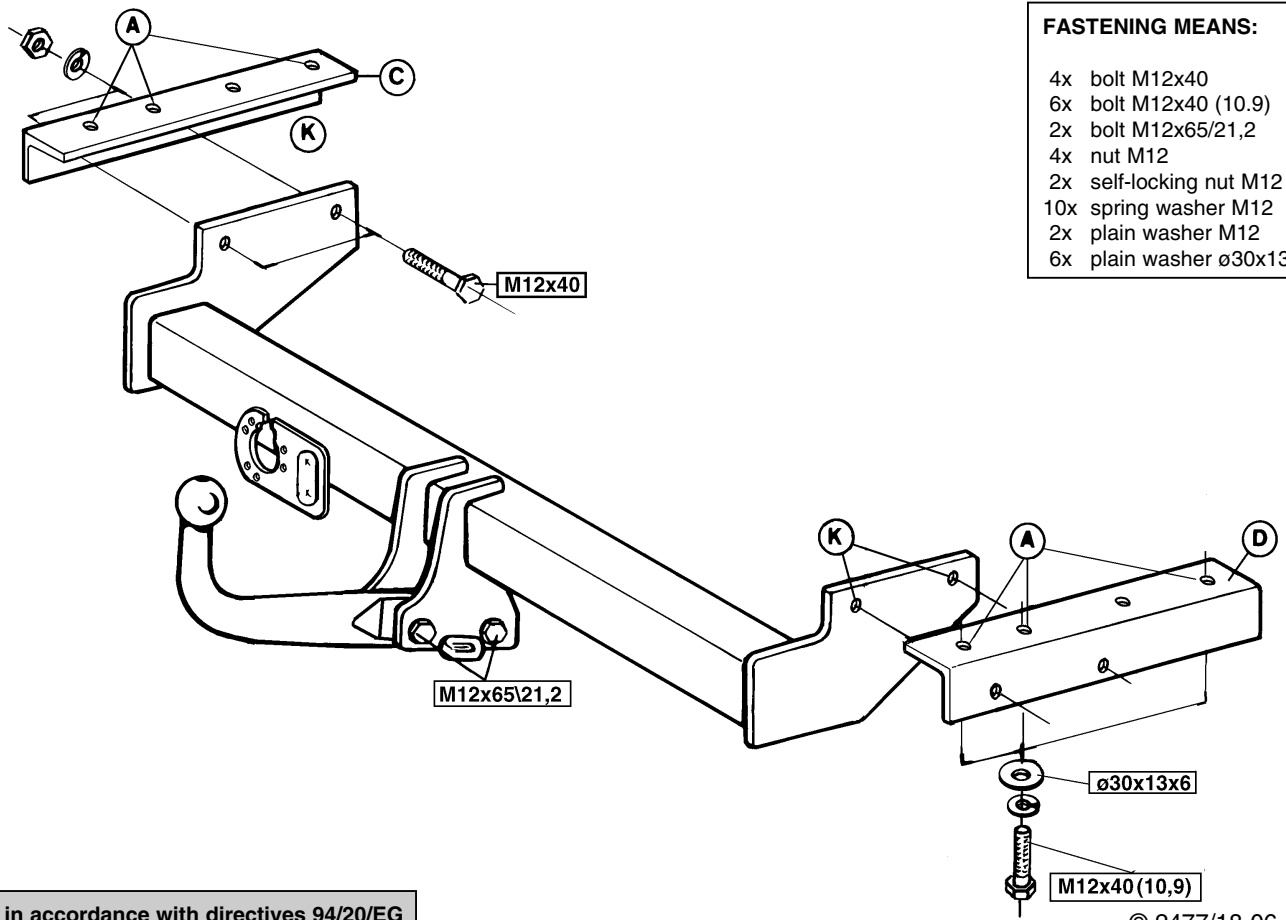

- FASTENING MEANS:**
- 4x bolt M12x40
 - 6x bolt M12x40 (10.9)
 - 2x bolt M12x65/21,2
 - 4x nut M12
 - 2x self-locking nut M12
 - 10x spring washer M12
 - 2x plain washer M12
 - 6x plain washer $\varnothing 30 \times 13 \times 6$

Tested in accordance with directives 94/20/EG

© 2477/18-06-1998/1

Koppelingssklasse
Nr. typegoedkeuring
D- Waarde
Max. vertikale last

: **A 50-X**
 : **e11 00-0037**
 : **14,4 kN**
 : **140 kg**

MONTAGEHANDLEIDING:

BELANGRIJK:

1. Verwijder rechts het sleepoog alsmede de moeren inclusief tapendenden welke met de punten A overeenkomen (3x). Het hier bovengenoemde wordt niet herplaatst. Wanneer een tank-beschermingsplaat aanwezig is kan deze tussen trekhaak en chassis terug geplaatst worden.
2. Plaats steun D en bevestig deze t.p.v. de punten A d.m.v. drie bouten M12x40 (10.9) inclusief veer- en sluitringen (ø30x13x6).
3. Demonteer links de moeren alsmede de tapendenden welke met de punten A overeenkomen. Het hierboven verwijderde wordt niet herplaatst. Plaats steun C en bevestig deze t.p.v. de punten A d.m.v. drie bouten M12x40 (10.9) inclusief veer- en sluitringen (ø30x13x6).
4. Plaats de trekhaak tussen de steunen C en D en bevestig deze t.p.v. de punten K d.m.v. vier bouten M12x40 inclusief veerringen en moeren. De kogelstang wordt (volgens schets) d.m.v. twee bouten M12x65/21,2 inclusief sluitringen en zelfborgende moeren aan de trekhaak gemonteerd. Draai alle bouten en moeren overeenkomstig de tabel vast.

Aanhaalmomenten voor bouten en moeren (8.8):	M12	79 Nm	71 Nm (met zelfborgende moer)
Aanhaalmomenten voor bouten en moeren (10.9):	M12	121 Nm	

- * Indien op de bevestigingspunten een bitumen of anti-dreunlaag aanwezig is, dient deze verwijderd te worden.
- * Vergeet de veer- en sluitringen niet.
- * Kwailiteit bouten 8.8 ; moeren 8, of indien anders vermeld in montage-handleiding 10.9 / 10.
- * Voor de max. toegestane massa, welke uw auto mag trekken, dient u uw dealer te raadplegen.
- * Het is aan te bevelen om na ca. 1000 km (gebruik) de boutverbindingen volgens tabel na te trekken of te controleren.
- * Bij het boren dient men er zorg voor te dragen, dat rem- en brandstofleidingen niet worden geraakt.
- * Verwijder "indien aanwezig" de plastic dopjes uit de puntlasmoeren.

Couplings class	: A 50-X
Approval number	: e11 00-0037
D- Value	: 14,4 kN
Max. vertical load	: 140 kg

FITTING INSTRUCTIONS:

1. Remove the towing eye on the right together with the nuts and studs which correspond with points A (3x). The items named above will not be replaced. When there is a fuel tank protection plate it can be installed between towbar and chassis.
2. Position support D and fix at points A with three M12x40 (10.9) bolts, spring washers and flat washers (ø30x13x6).
3. Remove the nuts and studs on the left which correspond to points A. The items named above will not be replaced. Position support C and fix at points A with three M12x40 (10.9) bolts with spring washers and flat washers (ø30x13x6).
4. Position the towbar against the supports C and D and fix at points K with four M12x40 bolts with spring and flat washers. The ball hitch is fitted to the towbar (see sketch) with two M12x65\21,2 bolts, together with flat washers and self-locking nuts. Tighten all nuts and bolts to the torques stated in the table.

NOTE:

- * Remove the insulating material from the contact area of the fitting points.
- * All bolts are quality 8.8 - nuts 8. or when mentioned in fitting instructions 10.9 / 10.
- * Don't forget the spring- and plain washers.
- * Please consult your car dealer, or owners manual for the max. permissible towing mass.
- * It is recommendable to retighten all fixing bolts and nuts after the towbar has been in use for some 1000 km/600 miles.
- * Do not drill through brake-or fuellines.
- * Remove (if present) the plastic caps from the spot welding nuts.

Torque settings for nuts and bolts (8.8):
M12 79 Nm 71 Nm (with self-locking nut)

Torque settings for nuts and bolts (10.9):
M12 121 Nm

© 2477/18-06-1998/3

INSTRUCCIONES DE MONTAJE:

Clase de acoplamiento	: A 50-X
No. de aprobación de tipo	: e11 00-0037
Valor D	: 14,4 kN
Carga vertical	: 140 kg

1. Retirar el anillo de enganche la derecha, así como las tuercas, los espárragos correspondientes a los puntos A inclusive (3x). No vuelve a fijarse lo arriba mencionado.
2. Colocar el soporte D y fijarlo a la altura de los puntos A mediante tres tornillos M12x40 (10.9), arandelas Grover y planas inclusive (ø30x13x6).
3. Desmontar a izquierdo los tornillos, así como los espárragos correspondientes a los puntos A. Lo arriba mencionado no vuelve a fijarse. Colocar el soporte C y fijarlo a la altura de los puntos A mediante tres tornillos M12x40 (10.9), arandelas Grover y planas y tuercas inclusive (ø30x13x6).
4. Colocar el gancho de remolque entre los soportes C y D y fijarlo a la altura de los puntos K mediante cuatro tornillos M12x40, arandelas Grover y tuercas inclusive. Se fija la bola al gancho de remolque (de acuerdo al croquis) mediante dos tornillos M12x65\21,2, arandelas planas y tuercas autobloqueantes inclusive. Apretar todos los tornillos y tuercas de acuerdo a la tabla.

N.B.:

- * Si en los puntos de fijación hay una capa de betún o anti-choque hay que quitarla.
- * No se olvide de las arandelas normales y de muelle.
- * Clase de pernos 8.8; tuercas 8, si se menciona de otro modo en la instrucción de montaje 10.9/10.
- * Para la masa admisible que pueda remolcar su coche como máximo, consulte a su distribuidor.
- * Se recomienda después de aprox. 1000 km. (de uso) que se verifique o controle la unión de pernos, según el cuadro.
- * Retirar, si presentes, los capuchones de plástico de las tuercas de soldadura por punto.

Momentos de presión para tornillos y tuercas (8.8):
M12 79 Nm 71 Nm (para tuerca de seguridad)

Momentos de presión para tornillos y tuercas (10.9):
M12 121 Nm

© 2477/18-06-1998/8



Koblingsklasse
Godkendelsenr. : e11 00-0037
D-værdi : 14,4 kN
Max. vertikal last : 140 kg

MONTFRINGSVEJLEDNING:

1. Fjern sidebøjlet i højre side samt møtrikkerne, inklusiv gevind, som svarer til punkterne A (3x). Ovennævnte anvendes ikke længere.
2. Placer beslaget D og monter den ved punkterne A med tre bolte M12x40 (10,9), inklusiv fjeder- og planskiver (ø30x13x6).
3. Demonter møtrikkerne i venstre side, inklusiv gevind, som svarer til punkterne A. Ovennævnte anvendes ikke længere. Placer beslaget C og monter den ved punkterne A med tre bolte M12x40 (10,9), inklusiv fjeder- og planskiver (ø30x13x6).
4. Placer anhängertækket mellem beslagene C og D og monter dem ved punkterne K med fire bolte M12x40, inklusiv fjederskiver og møtrikker. Kuglestangen monteres på anhängertækket med to bolte M12x65/21,2, inklusiv planskiver og selvslænde møtrikker. Spænd alle bolte og møtrikker ifølge tabellen.



Kupplingsklasse
Genehmigungsnr. : e11 00-0037
D-Wert : 14,4 kN
Stützlast : 140 kg

ANBAUANLEITUNG:

1. Rechts die Abschleppöse sowie die Muttern inkl. Stiftschrauben, die mit den Punkten A übereinstimmen (3x) entfernen. Das hier oben Genannte wird nicht wieder angebracht.
2. Den Träger D anbringen und an den Punkten A mit drei Schrauben M12x40 (10,9) inkl. Federringe und Unterlegscheiben (ø30x13x6) befestigen.
3. Links die Muttern so wie die Stiftschrauben, die mit den Punkten A übereinstimmen, demontieren. Das hier oben Genannte wird nicht wieder angebracht. Den Träger C anbringen und an den Punkten A mit drei Schrauben M12x40 (10,9) inkl. Federringe und Unterlegscheiben (ø30x13x6) befestigen.
4. Den Kupplungskugel mit Halterung zwischen den Trägern C und D anbringen und an den Punkten K mit vier Schrauben M12x40 inkl. Federring und Muttern befestigen. Die Kugelstange wird (gemäß Skizze) mit zwei Schrauben M12x65/21,2 inkl. Unterlegscheiben und selbstsichernder Muttern an den Kupplungskugel mit Halterung montiert. Alle Schrauben und Muttern laut Tabelle festziehen.

BEMÆRK:

- * Underovognsbehandlingen skal fjernes de steder hvor trækkeket ligger an mod bilen.
 - * Efter montering af træk forsejles underovogns-behandlingen omkring anlægsstederne.
 - * Brink træk er fremstillet i henhold til bilfabrikanternes foreskriver.
 - * Brink træk skal boltes fast, svejsning må ikke forekomme.
 - * Husk fjeder- og planskiver.
 - * Forhør hos din bilforhandler eller læs i din manual, hvor stor den maksimale træklast er.
 - * Kugelbolten er ISO Std. 1103
 - * Anbefalet : Efter ca. 1000 km, efterspænd bolte og møtrikker
 - * Fjern plasticpropperne "om de findes" fra de punktsvejsede møtrikker.
- DENNE MONTFRINGSVEJLEDNING SKAL MEDBRINGES VED SYN.

Spændingsmoment for bolte og møtrikker (8,8):
M12 79 Nm (med selvslænde møtrik)

Spændingsmoment for bolte og møtrikker (10,9):
M12 121 Nm

Anzugdrehmomente für Verschraubungen (8,8):
M12 79 Nm (mit selbstsichernder Mutter)

Anzugdrehmomente für Verschraubungen (10,9):
M12 121 Nm

- * Im Bereich der Anlageflächen muß Unterbodenschutz, Horraumkonserverung (Wachs) und Antiröhmmaterial entfernt werden.
- * Vor dem Bohren prüfen, daß keine, dort eventuell vorhandene Leitungen beschädigt werden können.
- * Alle Bohrspäne entfernen und gebohrte Löcher gegen Korrosion schützen.
- * Nur mittigelierte Schrauben, Federringe und Muttern der vorgeschriebenen Güteklassen verwenden.
- * Alle Befestigungsschrauben nach ca. 1000 km Anhängerbetrieb nachziehen.
- * Die Kupplungskugel ist sauber zu halten und zu fetten.
- * Entfernen Sie "falls vorhanden", die Plastikklappen von den Punktschweißmütern.
- * Die für das Fahrzeug zugelassene Anhängelast ist den Fahrzeugunterlagen zu entnehmen. Bei Änderungen des Fahrzeuggewichtes muß die höchstzulässige Anhängelast gegebenenfalls aus dem D-Wert nachgerechnet werden.
- * Auskunft hierzu kann Ihr Fachhändler oder der TÜV geben.
- * Elektrische Anlage gemäß StVZO anbringen.

F

Catégorie de couple	: A 50-X
No. d'homologation	: e11 00-0037
Valeur D	: 14,4 kN
Charge verticale max.	: 140 kg

INSTRUCTIONS DE MONTAGE:

1. Enlever l'anneau de remorquage droite ainsi que les écrous, goujons prisonniers inclus, correspondant aux points A (3x). Les pièces mentionnées ci-dessus ne seront pas remises en place.
2. Positionner le support D et le fixer à l'emplacement des points A à l'aide de trois boulons M12x40 (**10.9**) y compris les rondelles grower et de blocage (ø30x13x6).
3. Démonter à gauche les écrous ainsi que les goujons prisonniers correspondant aux points A. Les pièces mentionnées ci-dessus ne seront pas remises en place. Positionner le support C et le fixer à l'emplacement des points A à l'aide de trois boulons M12x40 (**10.9**) y compris les rondelles grower et de blocage (ø30x13x6).
4. Positionner l'attache-remorque entre les supports C et D et la fixer à l'emplacement des points K à l'aide de deux boulons M12x40 y compris les rondelles grower et les écrous. La barre à rotule est fixée à l'attache-remorque à l'aide de deux boulons M12x65\21,2 y compris les rondelles de blocage et les écrous à autoserrage. Serrer tous les boulons et écrous conformément au tableau.

REMARQUE:

- * Enlever la couche de bitume ou d'anti-tremblement qui recouvre éventuellement les points de fixation.
- * Ne pas oublier les rondelles Grower et les rondelles de blocage.
- * Qualité de boulons 8.8; écrous 8, ou si indiqué autrement dans les instructions de montage 10.9/10.
- * Pour le poids de traction maximum autorisé de votre voiture, consulter votre concessionnaire.
- * Un contrôle de la boulonnerie doit être effectué après les 1000 premiers kilomètres de remorquage.
- * Veiller en perçant à ne pas endommager les conduites de frein et de carburant.
- * Retirer "si présents" les embouts en plastique des écrous de soudure par point.

Moment de serrage des boulons et écrous (8.8):
M12 79 Nm 71 Nm (avec écrou à autoverrouillage)

Moment de serrage des boulons et écrous (10.9):
M12 121 Nm

© 2477/18-06-1998/5

S

Kopplingsklass	: A 50-X
Typgodkännande nr.	: e11 00-0037
D- värde	: 14,4 kN
Max. vertikale belastning	: 140 kg

MONTERINGSHANDLEDNIG:

1. Avlägsna släpöglan till höger samt muttrarna inklusive stiftskruvarna som korresponderar med punkterna A (3x). De ovannämnda delarna sätts inte tillbaka.
2. Anbringa stödet D och fäst detta vid punkterna A med hjälp av tre bultar M12x40 (**10.9**) inklusive fjäder- och förslutningsringar (ø30x13x6).
3. Demontera muttrarna till vänster samt stiftskruvarna som korresponderar med punkterna A. De ovan avlägsnade delarna sätts inte tillbaka. Anbringa stödet C och fäst detta vid punkterna A med hjälp av tre bultar M12x40 (**10.9**) inklusive fjäder- och förslutningsringar (ø30x13x6).
4. Anbringa dragstången mellan stöden C och D och fäst denna vid punkterna K med hjälp av fyra bultar M12x40 inklusive fjäderringar och muttrar. Kulstången monteras vid dragstången med hjälp av två bultar M12x65\21,2 inklusive förslutningsringar och självsäkrande muttrar. Vrid fast alla bultar och muttrar enligt tabellen.

OBS:

- * Om det finns ett bitumen- eller stötdämpande lager vid kontaktytor skall detta avlägsnas.
- * Glöm inte fjäder- och planbrickor.
- * Kvalitet skruvar 8:8; muttrar 8, eller om något annat anges i monteringsanvisningen 10.0/10.
- * För den maximalt tillåtna släpvagnsvikten som din bil får dra skall du kontakta din bilhandlare.
- * Vi rekommenderar att se efter eller kontrollera skruvförbanden enligt tabellen efter (ett bruk av) ca 1000 km.
- * Vid borrning skall man se till att broms- och bränsleledningarna inte skadas.
- * Avlägsna de små plastlocken - om dessa finns - från punktsvetsmuttrarna.

Åtdragningsmoment för skruvar och muttrar (8.8):
M12 79 Nm 71 Nm (med självsäkrande muttrar)

Åtdragningsmoment för skruvar och muttrar (10.9):
M12 121 Nm

© 2477/18-06-1998/6