



TREKHAKEN - ATTELAGES

NV. GDW DECONINCK
 Hoogmolenwegel 21
 8790 WAREGEM.
 tf. 056/60.42.12
 fax 056/60.01.93

TREKHAAK - ATTELAGE N° 270 ALFA 146 '95-

SAMENSTELLING :

- 1 trekhaak ref. 270 1 Veiligheidsschakel
- 1 bolstuk T43 of T35 escamot. (*)
of trekstuk+bolhouder+bol 50mm.
- 4 Bouten M12x40mm (*)
- 4 borggrondsels 12mm. (*)
- 6 bouten met moeren M10-30 (A-D)
- 2 bouten met moeren M10-60 (C)
- 2 bouten met moeren M10-100 (B)
- 2 buisjes 19-13/27 (C)
- 2 buisjes 19-13/65 (B)
- 2 rondsels 60/25-12 (C)
- 2 rondsels 60-12 (B)
- 2 monteerstukken -e (A)
- 10 borggrondsels 10mm. (A-B-C-D)

COMPOSITION :

- 1 attelage réf. 270 1 Anneau de sécurité
- 1 tige-boule T43 ou T35 escamot. (*)
ou support-équerre+équerre+boule 50mm.
- 4 Boulons M12x40mm (*)
- 4 rondelles de sécurité 12mm. (*)
- 6 boulons avec écrous M10-30 (A-D)
- 2 boulons avec écrous M10-60 (C)
- 2 boulons avec écrous M10-100 (B)
- 2 buselures 19-13/27 (C)
- 2 buselures 19-13/65 (B)
- 2 rondelles 60/25-12 (C)
- 2 rondelles 60-12 (B)
- 2 pièces de montage -e (A)
- 10 rondelles de sécurité 10mm. (A-B-C-D)

MONTAGEHANDLEIDING :

1. Achterbumper demonteren.
2. De montagepunten (A) passen met de 4 indrukkingen midden achteraan koetswerk. Gaten doorboren diam. 10,5mm. De punten (B-C) passen met voorziene gaten in onder- en achterkant versterkingssteunen van chassisbalken achteraan. Deze gaten eveneens doorboren, tot in de koffer en buisjes in boringen plaatsen.
3. Trekhaak plaatsen met (A-B-C) passend op vermelde gaten (2.). (D) past tegen grond reservewielruimte, eveneens doorboren diam. 10,5mm.
4. Bouten met rondsels bevestigen. Bij (A) monteerstukken -e in koffer plaatsen.
5. Bumper terugplaatsen. Monteren van (*) en alles degelijk vastschroeven.

MANUEL DE MONTAGE :

1. Démontez le pare-chocs arrière.
2. Les points de montage (A) correspondent aux enfonçures au milieu, à l'arrière de la carrosserie. Forer ces trous en diam. 10,5mm. (B-C) viennent sur les trous prévus en dessous et à l'arrière des supports de renfort des poutres de chassis en arrière du véhicule. Forer ces trous jusque dans le coffre et mettre les buselures dans les forages.
3. Positionner l'attelage avec (A-B-C) sur les points nommés (voir 2.) (D) vient contre le fond du bac de la roue de rechange, forer en diam. 10,5mm.
4. Fixer tous les boulons avec rondelles et ajouter les pièces de montage -e dans le coffre (A).
5. Remonter le pare-chocs. Monter (*) et bien serrer le tout.

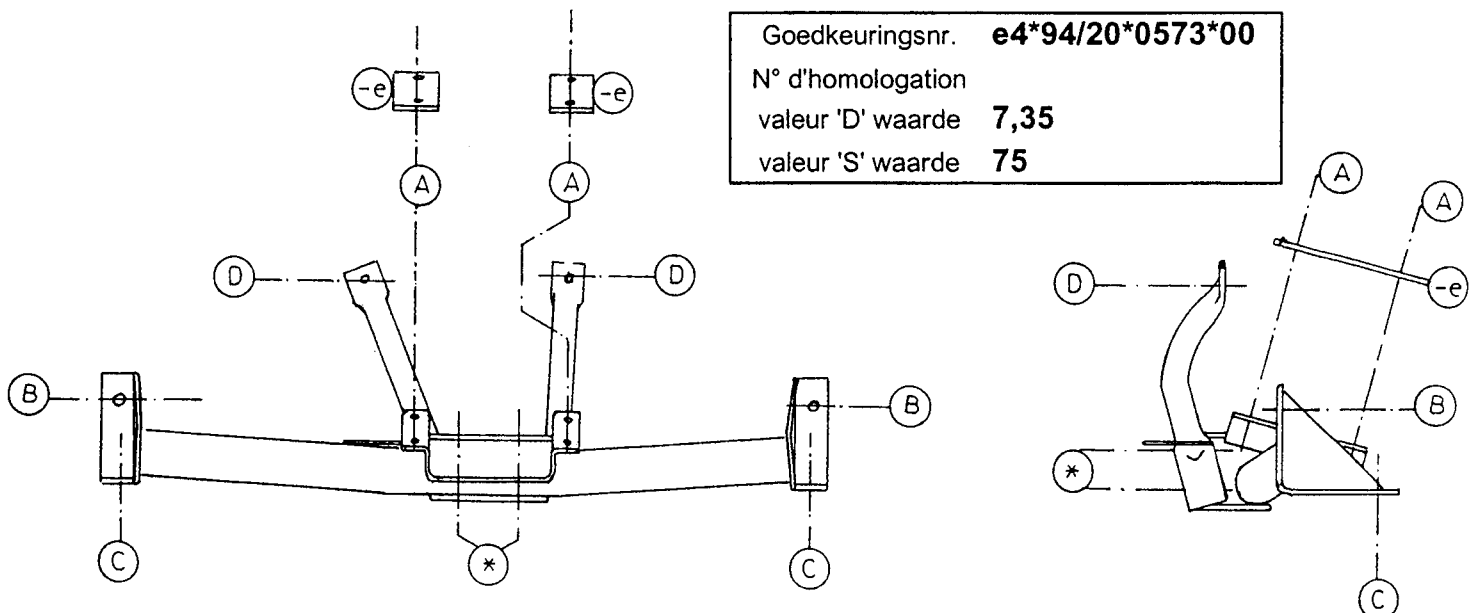

N.B. (*) standaard uitrustingen (kunnen vervangen worden door originele aanpasstukken)

équipements standard (peuvent être remplacé par des pièces d'adaptation d'origine)